

KETTENRAD MONTAGE

An SDL Antrieben

DEUTSCH

CHAIN WHEEL MOUNTING

At SDL Drives

ENGLISH

KETTENRAD MONTAGE

met SDL aandrijvingen

NEDERLANDS

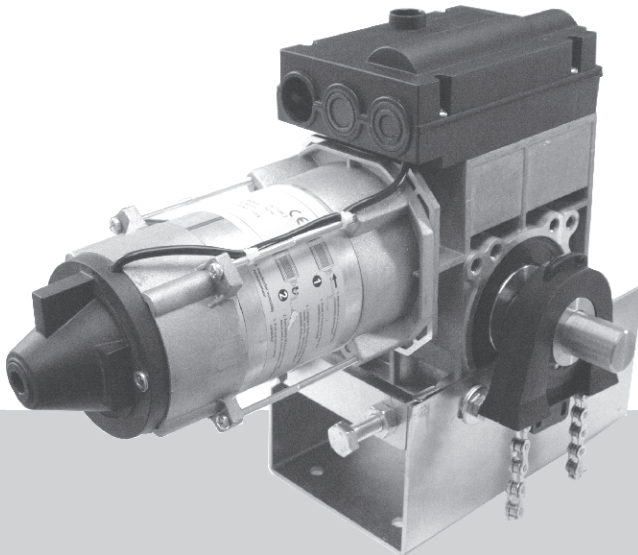

KETTENRAD MONTAGE

Zur Montage der Kettenräder sind die folgenden Komponenten erforderlich:

1x SDL- oder RDL-Antrieb

Abb.1 1x Steckzapfen \varnothing 25,4 mm oder \varnothing 30mm

Abb.2 2x Kettenräder

Abb.3 2x Kettenradschutz

Abb.4 4x Schrauben mit Muttern zur Fixierung des Kettenschutzes

Abb.5 1x Kette

Abb.6 1x Kettenschloss

Abb.7 1x Spannvorrichtung mit 2 Schrauben/Muttern M 10

Abb.8 4x M8 Schrauben mit U-Scheiben + 2x Passfeder

Abb.9 2x Sprengringe

Steckzapfen

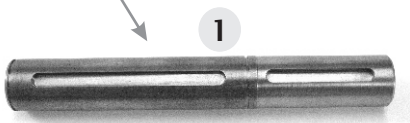

1

4x M8 Schrauben mit U-Scheiben und 2 Passfedern 8



Kette



5

Kettenschloss

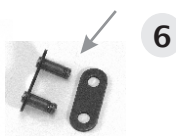

6

Spannvorrichtung mit Schrauben/Muttern M10

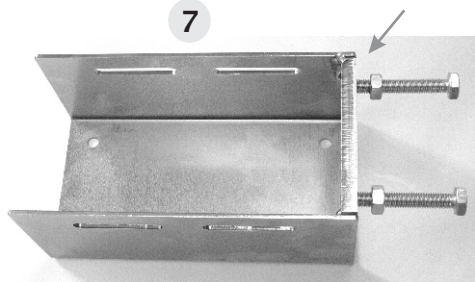

7

Sprengringe



9

4 M-Schrauben mit Muttern

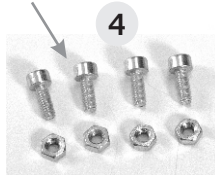

4

Kettenräder

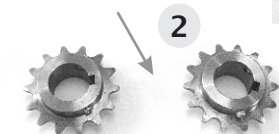

2

Kettenradschutz



3

KETTENRAD MONTAGE

MONTAGE DER KETTENRÄDER

Montage des Antriebes und der Kettenräder (Beispiel: Antrieb links von Toranlage - Kettenrad rechts an Antrieb)

1. Spannvorrichtung an Wand anbringen
mit 4 Schrauben

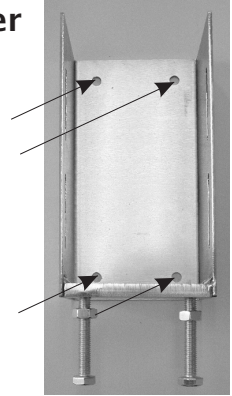

2. Steckzapfen in Getriebe montieren
(Passfedern einsetzen), Sprengringe
aufstecken, Kettenschutz auf Zapfen
aufschieben

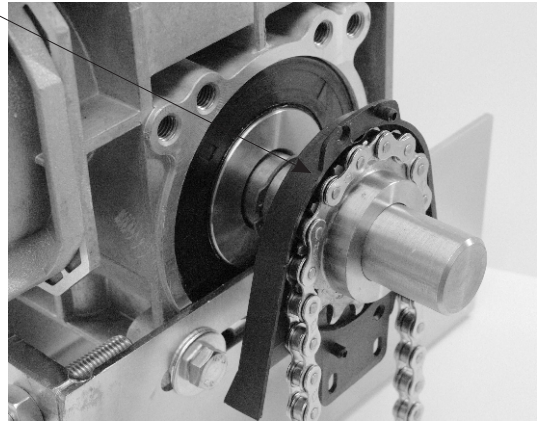
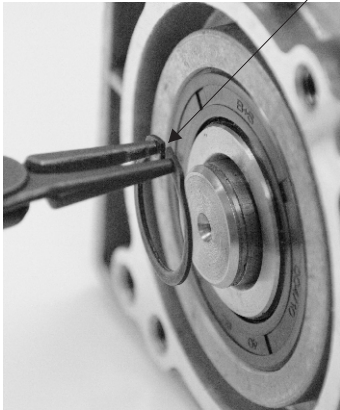

3. Antrieb in
Spannvorrichtung
einsetzen und mit
4 Schrauben M8 und
U-Scheiben locker fixieren!

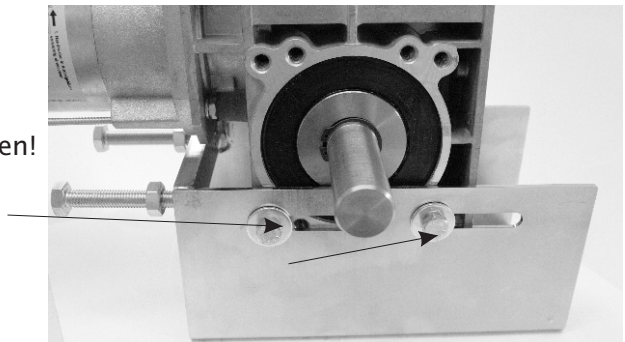

KETTENRAD MONTAGE

4. Kettenrad auf Torwelle aufschieben und mit Feststellschraube fixieren!

5. Kette auflegen (ggf. in Länge anpassen)!
Zuerst am Antrieb, dann erst auf Kettenrad an Torwelle!

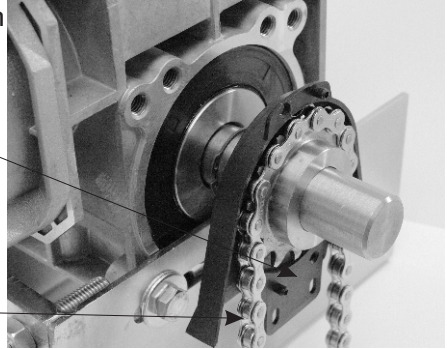

6. Kettenschutz komplettieren (2. Element)
Zuerst klicken, dann zusätzlich mit 2 Schrauben und Muttern befestigen!

7. Durch Eindrehen der M 10 Schrauben den Antrieb in Spannvorrichtung spannen bis Kette die gewünschte Spannung aufweist!

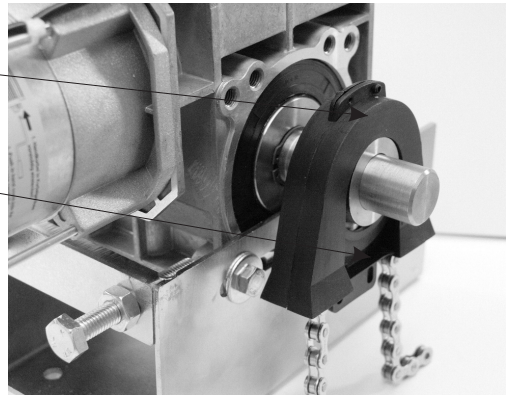

8. Die 4 Motorschrauben M8 jetzt festziehen!

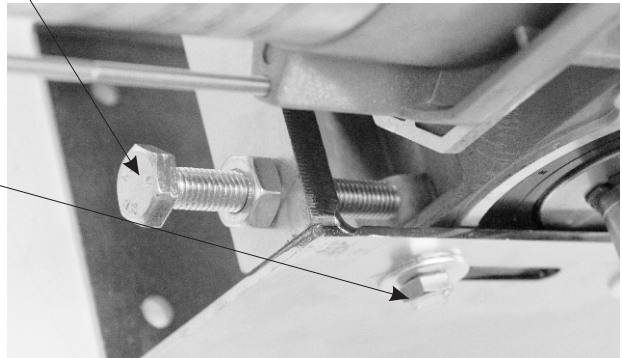

KETTENRAD MONTAGE

